

**B.E.G. LUXOMAT®**

# Soluciones para el control de la iluminación en Centros Comerciales



## RÓTULO / FACHADA

Descripción: Conexión de la parte exterior únicamente por la noche



## RÓTULO / FACHADA

**Actuación propuesta: Detector crepuscular para el control del encendido de la parte exterior del edificio, según el nivel crepuscular y con la posibilidad de conexión/desconexión mediante reloj.**



LUXOMAT® CdS-T-SU



LUXOMAT® CdS-SU

## ENTRADA

Descripción: Entrada al Centro Comercial con aporte de luz natural



## ENTRADA

***Actuación propuesta: Detector crepuscular para el control de la iluminación interior, según el aporte de luz exterior, sin tener en cuenta la presencia o no de personas.***



LUXOMAT® Cds-FT



LUXOMAT® Cds-R

## LAVABOS COMUNES

Descripción: Lavabo con zona común y diversas cabinas independientes



## LAVABOS COMUNES

Actuación propuesta: *Detector de movimiento para techo o utilización de detector de Alta Frecuencia*

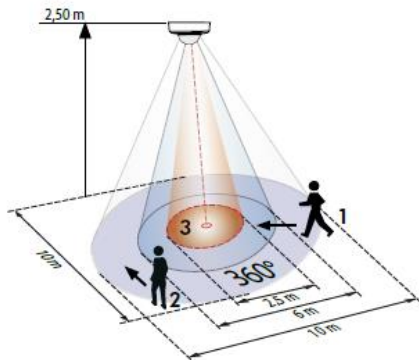

LUXOMAT®PD3-1C



Montaje en la pared (altura de montaje 2,20 m)

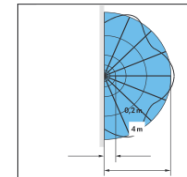

Montaje en el techo (altura de montaje 2,50 m)

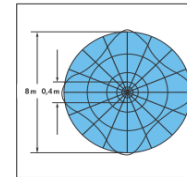

■ Ancho frontal o transversal  
El alcance depende del tamaño y la velocidad del objeto.

LUXOMAT®HF-MD1

## ASCENSORES

Descripción: Ascensores principales y secundarios





## ASCENSORES

**Actuación propuesta: Detector de movimiento de alta frecuencia para conectar la iluminación de la cabina (según RD1314/1997 - siempre antes de acceder al ascensor)**



Montaje en la pared (altura de montaje 2,20 m)

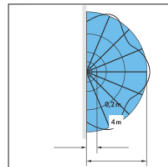

Montaje en el techo (altura de montaje 2,50 m)

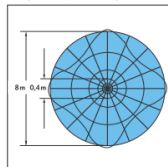

■ Avance frontal a trasversal  
El alcance depende del tamaño y la velocidad del objeto.

## ESCALERAS

Descripción: Control de iluminación en escaleras interiores



## ESCALERAS

Actuación propuesta: *Detector de movimiento para techo o detector de movimiento mural de doble lente (a colocar encima de las puertas de acceso).*

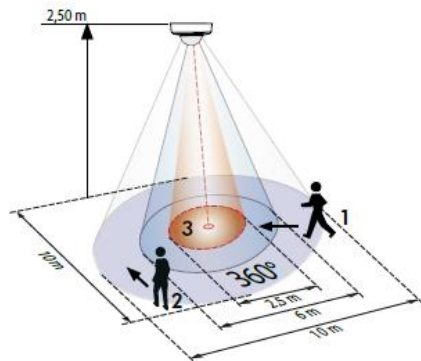

LUXOMAT®PD3-1C

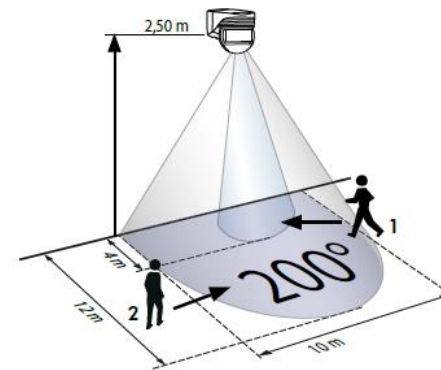

LUXOMAT®LC CLICK-N-200

## PARKING

Descripción: Parking con diferentes zonas de entrada



## PARKING

Actuación propuesta: *Detector de movimiento para grandes superficies o detector de superficie para colocar en columnas y puertas*

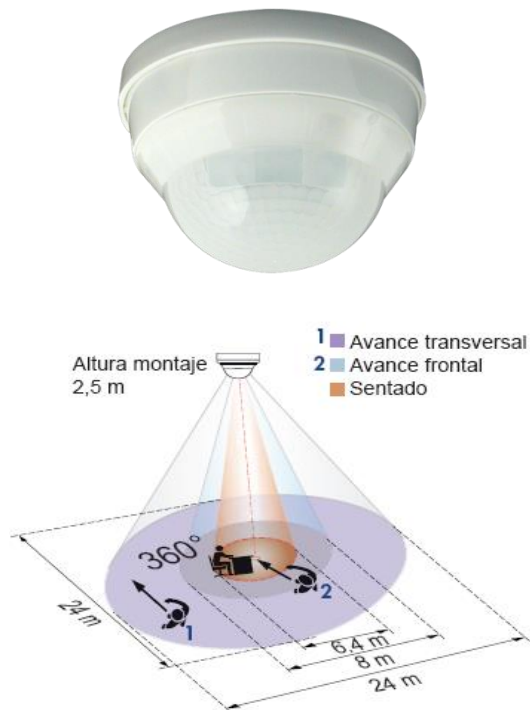

LUXOMAT®PD4

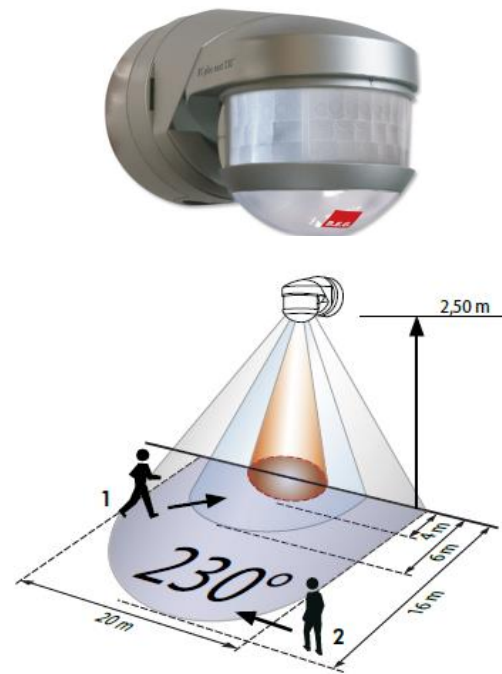

LUXOMAT®RC PLUS next 230

## PASILLOS INTERIORES DE SERVICIO

Descripción: Zonas de paso durante muchas horas desocupadas

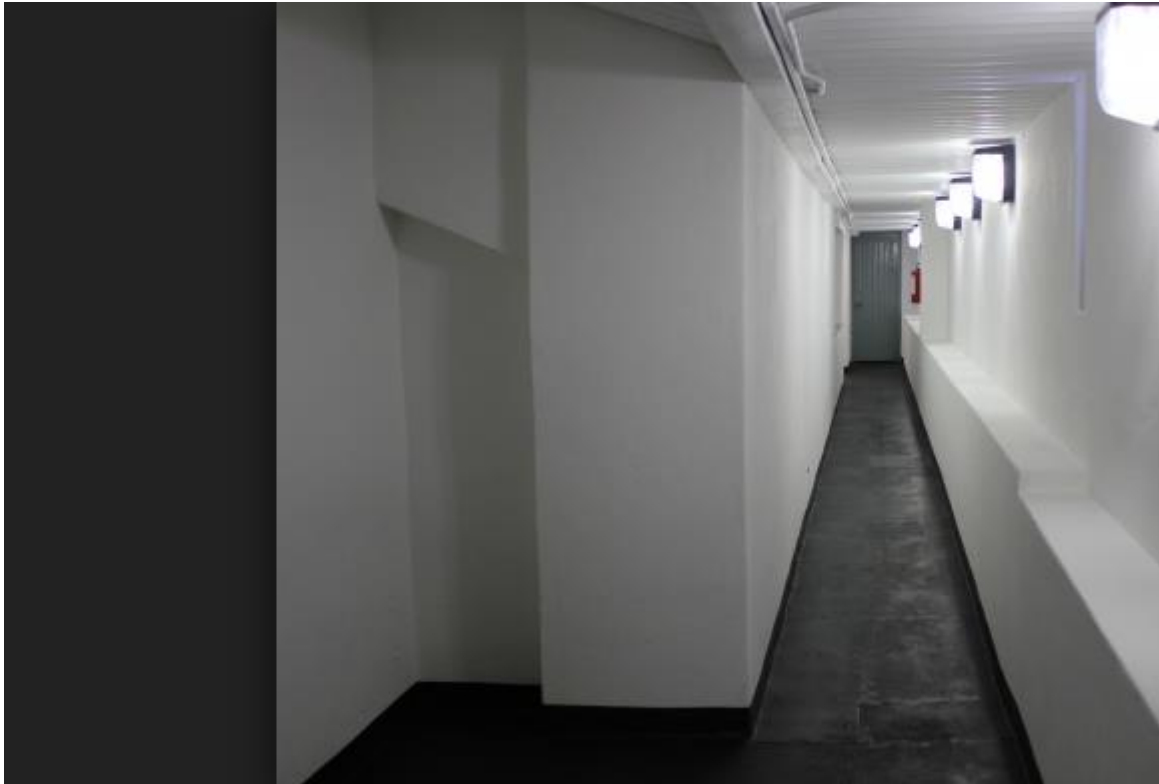

## PASILLOS INTERIORES DE SERVICIO

Actuación propuesta: *Detector de movimiento o presencia especial para pasillos, para hacer un único encendido o varios detectores de movimiento para sectorizar. Posibilidad de “luz de orientación”*

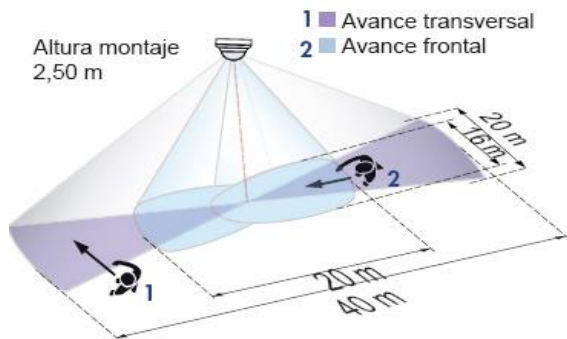

LUXOMAT®PD4N-1C-C

LUXOMAT®PD4-M-DIM-C

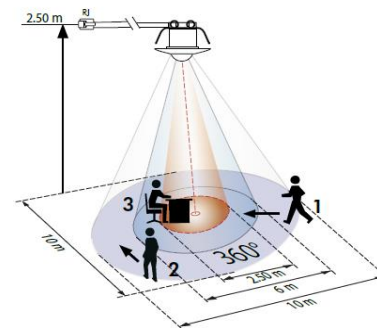

LUXOMAT®PD9-1C-FT

LUXOMAT®PD9-M-DIM-FT

## DESPACHOS TRABAJADORES

Descripción: Control de iluminación y climatización en despachos





## DESPACHOS TRABAJADORES

*Actuación propuesta: Detector de presencia de dos canales para el control de la iluminación y de la climatización, independientemente*

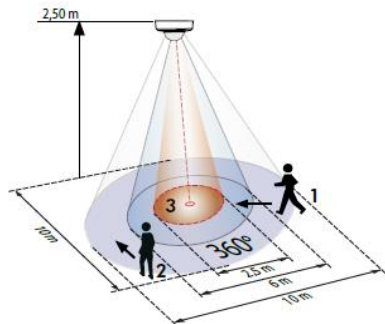

LUXOMAT®PD2-M-2C

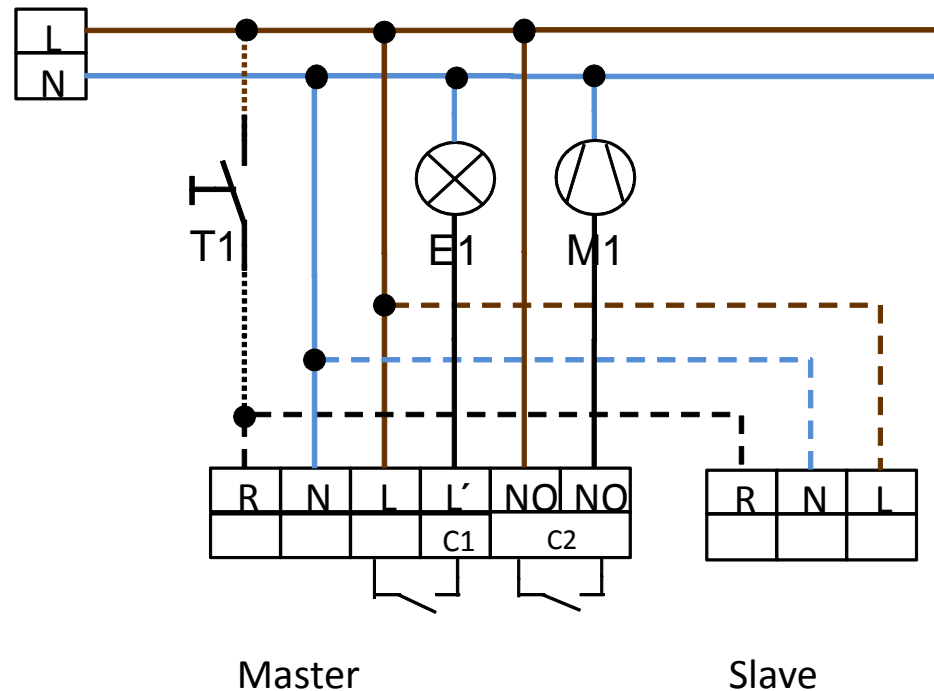

## CONCLUSIÓN

*LA INSTALACIÓN DE DETECTORES DE MOVIMIENTO Y PRESENCIA EN CENTROS COMERCIALES PERMITE CONSEGUIR **AHORROS ENERGÉTICOS IMPORTANTES CON UNA MÍNIMA INVERSIÓN**, MEJORANDO LA COMPETITIVIDAD DE SU ESTABLECIMIENTO Y CONTRIBUYENDO A SU SOSTENIBILIDAD FUTURA.*

***B.E.G.** COMO ESPECIALISTA EN SOLUCIONES DE EFICIENCIA ENERGÉTICA LE ASESORA PARA ENCONTRAR LA MODALIDAD QUE MÁS SE ADAPTE A SUS NECESIDADES*

**¡Consúltenos!**